

# Safety Precautions

## **COLOR INKJET PRINTER**

# ***TXF150-75***

# ***TXF300-75***

## Safety Precautions 安全上の注意

### English

---

Introduction .....	2
Safety Precautions .....	3
Working Environment .....	6
Warning Labels .....	7

### 日本語

---

はじめに .....	10
安全にお使いいただくために .....	11
使用環境について .....	14
警告ラベルについて .....	15

## Introduction

Thank you for purchasing the TxF150-75 / TxF300-75 color inkjet printer.

The TxF150-75 / TxF300-75 (hereafter, "the machine") is a color inkjet printer supporting high image quality that prints with Pigment Heat Transfer Ink on media 810mm wide.

Unauthorized reproduction of any portion of this document is strictly prohibited.

© Mimaki Engineering Co., Ltd.

All Rights Reserved. Copyright

### Caution

Mimaki Engineering Co., Ltd. is in no way liable for any damages whatsoever (including but not limited to lost profit, indirect damage, special damage, or other monetary damage) arising from using or inability to use the machine, except as provided in Mimaki warranty provisions.

This applies even if Mimaki has been informed of the possibility of such damages.

For example, we cannot be held liable for any loss of media or other materials from using the machine, nor are we liable for any indirect loss caused by printed materials.

Please note that we are not liable for any financial damage or lost profits resulting from the use of the machine, or for any claims from third parties.

### Requests

- This manual describes the operations and maintenance of the machine.
- Illustrations in the manual may be different from the appearance of some models.
- Read this manual carefully and make sure you understand it before use.
- Although every effort has been made to ensure the accuracy of the information in this manual, if you find any issues, contact your dealer, our service office, or our call center.
- This manual is subject to change without notice for improvement.
- You can also download the latest manual from our website.

### FCC statement (USA)

The machine has been tested and found to comply with the limits for a Class A digital device, pursuant to Part 15 of the FCC Rules. These limits are designed to provide reasonable protection against harmful interference when the machine is operated in a commercial environment. The machine generates, uses, and can radiate radio frequency energy and, if not installed and used in accordance with the operation manual, may cause harmful interference to radio communications.

VCCI-A

### TV and radio interference

In use, the machine emits high-frequency electromagnetic radiation. If installed or used incorrectly, this may result in TV or radio interference. Accordingly, there is no assurance that the machine will not affect special radio or TV equipment.

If you believe the machine is interfering with radio/TV reception, turn it off to confirm. If interference is alleviated when the machine is off, the machine is likely to be causing the interference.

Try any of the following solutions or combinations of solutions:

- Change the orientation of the TV or radio antenna to find a position where interference does not occur.
- Place TVs or radios away from the machine.
- Plug TVs or radios into outlets on a different power supply path than the machine.

### Compatible ink

The ink used with the machine is thermal transfer pigment ink.

# Safety Precautions

## Symbols

In this manual, symbols indicate and explain precautions. The indicated symbol varies depending on the nature of the precaution. Make sure you understand the meaning of each symbol and use the machine safely and correctly.

### Examples of symbols

Meaning	
	Failure to observe the instructions given with this symbol may result in death or serious injuries to personnel. Be sure to read the precaution carefully and use the machine correctly.
	Failure to observe the instructions given with this symbol may result in injury to personnel or damage to property.
	Important notes regarding use of the machine are given with this symbol. Use as reference information.
	Useful information is given with this symbol. Use as reference information.
	Indicates the corresponding page for related information.
	⚠ Indicates a precaution requiring attention (including cases of danger or warnings). Specific precautions are shown in the figure.
	⊘ Indicates a prohibited action. Specifically prohibited actions are shown in the figure.
	● Indicates an action that must be taken or instructions that must be followed. Specific instructions are shown in the figure.







## Warnings and precautions in use





⚠ WARNING

- The set of power cables provided with the machine is for use only with the machine and cannot be used with other electrical devices. Do not use any power cables other than the ones provided with the machine. Failure to observe these instructions may result in fire or electric shock.
- Do not attempt to modify the cable, and avoid damaging or breaking it. Placing heavy objects on, heating, or pulling the cable may damage it, which may result in fire or electric shock.
- Avoid use in humid places. Additionally, do not pour water on the machine. Failure to observe these instructions may result in fire, electric shock, or failure.
- Use of the machine under an abnormal condition, as when it is emitting smoke or fumes, may result in fire or electric shock. Turn off the power switch immediately, and then be sure to unplug the machine from the outlet. Once you have confirmed that smoke is no longer being emitted, request repair from your dealer or service office. Never attempt to repair the machine yourself. Doing so is hazardous.
- Never disassemble or modify the machine or ink cartridges. Failure to observe these instructions may result in electric shock or failure.
- Do not use extension cords. Failure to observe these instructions may result in fire or electric shock.
- Keep foreign objects such as pieces of metal away from the power plug prongs. Failure to observe these instructions may result in fire or electric shock.
- Do not overload electrical outlets by using too many pieces of equipment. Failure to observe these instructions may result in fire or electric shock.
- If the power cable is damaged or the core wire is exposed or broken, ask your service representative to replace it. Using it as is may result in fire or electric shock.
- Do not handle the power plug with wet hands. Failure to observe these instructions may result in electric shock.
- Always hold the power cable by the plug when unplugging the machine. Do not unplug by holding the power cable. Failure to observe these instructions may damage the cable or result in fire or electric shock.
- Do not use a voltage other than the indicated voltage. Failure to observe these instructions may result in fire or electric shock.
- Do not use a power frequency other than the indicated frequency. Failure to observe these instructions may result in fire or electric shock.
- If metal, water, liquid, or other foreign objects enter the machine, turn it off immediately. After that, be sure to unplug the machine and contact your service representative. Using it as is may result in fire or electric shock.
- If ink leaks, turn off the main power switch, unplug the machine, and contact your dealer, service office, or call center.
- Keep the heater on the media transport surface free of dust and debris. Failure to observe these instructions may result in sparks or fires.
- Keep children away from this machine.

- Do not use a flammable spray or solvent inside or around the machine. Failure to observe these instructions may result in fire or electric shock from ignition.
- Do not place vases, pot plants, cups, cosmetics, containers of chemicals or water, or small metal objects on top of the machine. Liquid or foreign objects may get inside the machine, leading to fire or electric shock.

**Precautions in use**

	
<b>Handling of the power cable</b>	
	<ul style="list-style-type: none"> <li>• Plug into a polarized electrical outlet.</li> <li>• Always plug the power cable into an outlet near the machine, and make sure the power cable can be easily unplugged.</li> <li>• Regularly (at least once a year) unplug the cable and remove any dust on or near the power plug. Failure to remove dust may result in fire.</li> <li>• Do not use a voltage other than the indicated voltage.</li> <li>• Before plugging in the machine, check the outlet supply voltage and circuit breaker capacity. Plug each cable into a power source with an independent breaker. If you plug more than one power cable into outlets that share the same circuit breaker, it may trip the breaker.</li> </ul>
<b>Power supply</b>	
	<ul style="list-style-type: none"> <li>• Leave the breaker in the ON position.</li> <li>• Do not turn off the main power switch on the side of the machine.</li> </ul>
<b>Notes on maintenance</b>	
  	<ul style="list-style-type: none"> <li>• Pay close attention to ventilation and be sure to wear safety glasses, gloves, and a mask when handling ink, maintenance liquid, waste ink, or other solutions used with the machine. Leaking ink may adhere to the skin or get into the eyes or mouth.</li> <li>• Gloves are consumables. After you have worn out the included gloves, purchase and use commercially available gloves.</li> </ul>
<b>Moving part precautions</b>	
	<ul style="list-style-type: none"> <li>• Keep fingers and other body parts away from hazardous moving parts.</li> <li>• Do not touch the grit roller when it is rolling. Failure to observe these instructions may result in finger injury such as torn skin or fingernails.</li> <li>• Keep your head and hands away from moving parts during cutting operation. Failure to observe these instructions may result in injury such as your hair becoming caught in the machine.</li> <li>• Wear suitable clothes. (Do not wear loose-fitting clothes or accessories.) Keep long hair bound.</li> </ul>

	
<b>Ink</b>	
	<ul style="list-style-type: none"> <li>• Ink cartridges are labeled with precautions about the ink. Thoroughly read them and make sure you understand the contents.</li> <li>• Before using ink and maintenance liquid, be sure to read the Safety Data Sheet (SDS) and instruction manual for ink. <a href="https://mimaki.com/supply/sds/">https://mimaki.com/supply/sds/</a></li> <li>• Keep ink away from open flame. Also, be sure that the room is well ventilated when using or handling ink.</li> <li>• Immediately wipe off any ink, maintenance liquid, waste ink, or other liquid used with the machine that comes into contact with your skin using a cloth. Wash with soap and rinse with plenty of water. Failure to observe these instructions may result in skin inflammation. If your skin becomes irritated or painful, seek medical attention immediately.</li> <li>• If ink, maintenance liquid, waste ink, or any other liquid used with the machine comes into contact with your eyes, rinse immediately with plenty of clean water. Rinse for at least 15 minutes. If you wear contact lenses and they can be easily removed, remove after rinsing for at least 15 minutes with clean water. Rinse thoroughly, including the undersides of your eyelids. Failure to observe these instructions may result in blindness or impaired vision. If your eyes become irritated or painful, seek medical attention immediately.</li> <li>• If ink, maintenance liquid, waste ink, or any other liquid used with the machine enters your mouth or is swallowed, gargle with water immediately. Do not induce vomiting. Seek medical attention promptly. Inducing vomiting may cause liquid to enter the airway.</li> <li>• If a large amount of vapor is inhaled, move to a well-ventilated area, keep warm, and rest in a posture that allows easy breathing. If the condition does not improve, seek medical attention promptly.</li> </ul>
<b>Media</b>	
	<ul style="list-style-type: none"> <li>• At least two people must work together to load roll media. Working alone may cause back injury from the weight of rolls.</li> <li>• When replacing media, be careful not to pinch your fingers or injure yourself.</li> <li>• The machine is equipped with an internal media cutter. When replacing or loading media or clearing media jams, do not touch areas other than those specified in this manual. Failure to observe these instructions may result in injury.</li> </ul>
<b>Cutter</b>	
	<ul style="list-style-type: none"> <li>• Do not touch the cutter blade, which is very sharp.</li> <li>• Store the cutter blade out of the reach of children. Dispose of used cutter blades according to local regulations.</li> </ul>
<b>Heater</b>	
	<ul style="list-style-type: none"> <li>• Do not pour liquid on the media transport surface. Failure to observe these instructions may result in heater failure or sparks.</li> <li>• Do not touch the media transport surface with bare hands while the heater is hot. Failure to observe these instructions may result in burns.</li> </ul>
<b>Machine handling precautions</b>	

**CAUTION**



- Do not use in unventilated or poorly ventilated rooms.
- Provide sufficient ventilation when the machine is in use.
- For assistance with cleaning the inside the machine, contact your service representative. Failure to clean the machine over extended periods when dust has accumulated inside may result in fire or failure.

**Precautions and notes**

**WARNING**

**Handling of ink cartridges**

- The machine's safety rating is based on using ink recommended by Mimaki. To ensure safe operation, use ink recommend by Mimaki.
- If the ink cartridges are brought from a cold place to a warm place, leave them at room temperature for at least three hours before use.
- Open the ink cartridges just before installation. If they are left open over an extended period, it may not be possible to print normally.
- Store ink cartridges in a cool, dark place.
- Keep ink cartridges and waste ink tanks out of the reach of children.
- Once an ink cartridge is opened, use up the ink within one month. Printing quality declines after cartridges have been open over an extended period.
- Please hand over unused ink cartridges, ink packs, and waste ink to your dealer or service representative. If you dispose of them by yourself, comply with requirements of your industrial waste disposer and local regulations.
- Do not hit ink cartridges or shake them roughly. This may cause ink to leak from the cartridge.
- Do not attempt to refill ink packs or ink cartridges. Mimaki is not responsible for any problems caused by using refilled ink.
- Do not touch and avoid soiling ink cartridge PCB contacts. This may result in PCB failure.

**Clamp lever**

- Do not raise the lever during printing. Raising the lever will stop printing.

**Components requiring periodic replacement**

- Some parts of the machine require regular replacement. For long-term use of the machine, be sure to apply for an annual maintenance contract.

**Machine disposal**

- Contact your dealer or service representative for assistance when disposing of the machine. If you will dispose it by yourself, request assistance from an industrial waste disposer.

**Notes on maintenance**

- Use in a room with as little dust as possible.
- Dust may also cause sudden dripping of ink from the heads onto the media during printing. In this case, clean around the heads.
- Keep the capping station and wiper clean by wiping them to remove dust and paper dust.







**WARNING**

- Store media in a bag. Wiping off dust accumulated on media will adversely affect the media due to static electricity.
- When leaving the workshop after working hours, do not leave any media on the roll hanger. Dust will adhere to the media.

**Handling of media**

- Use recommended media.  
Use the media recommended by Mimaki to ensure reliable, high-quality printing.
- Be aware of media expansion and contraction.  
Do not use media that has just been opened. The media may expand or contract depending on the room temperature and humidity. Open the package and allow it to adjust to the place of use for at least 30 minutes before loading it in the machine.
- Do not use curled media.  
Not only does this cause media jamming, it also affects printing quality.  
Straighten any media that is significantly curled before use. When rolling up regular-sized coated media for storage, make sure the coated side is facing outward.
- Be aware of any dust along the edges of media.  
With some roll media, dust inside the package may collect at the ends of the roll. Using dusty media may cause nozzle clogging, dripping, or other issues that may reduce printing quality. Remove any dust at the ends of rolls before loading them.
- Set the heater temperature to suit media characteristics.
- Set the temperature of the pre-heater, print heater, and post-heater to suit the type and characteristics of the media. Another method is to specify automatic temperature setting from the operating panel by specifying a profile from a dedicated RIP. For instructions, refer to your RIP instruction manual.
- Do not leave media loaded over extended periods with the heater on.
- With some types of media, the ink-receiving layer may melt under high temperature and humidity. Be careful about where media is stored.
- With some types of media, the ink-receiving layer may change if the media is left exposed to air, causing image defects such as blurred colors and bleeding.

### Installation precautions

<b>⚠ CAUTION</b>	
<b>Places exposed to direct sunlight</b>	<b>Places with uneven surfaces</b>
	
<b>Places where vibration is generated</b>	<b>Places directly exposed to air conditioning</b>
	
<b>Places subject to significant changes in temperature or humidity</b>	<b>Places where open flames are present</b>
 <ul style="list-style-type: none"> <li>• Use the machine under the following environmental conditions:</li> <li>• Operating environment: 20–30°C (68–86°F) 35–65% RH</li> </ul>	

## Working Environment

### Place of installation

Before installing the machine, ensure that the required amount of space is available in the place under consideration. The place of installation must have enough space for the machine as well as printing tasks.

Model	Width	Depth	Height	Total weight
TxF150-75	1965 mm	700 mm	1392 mm	126 kg
TxF300-75	1965 mm	700 mm	1392 mm	126 kg

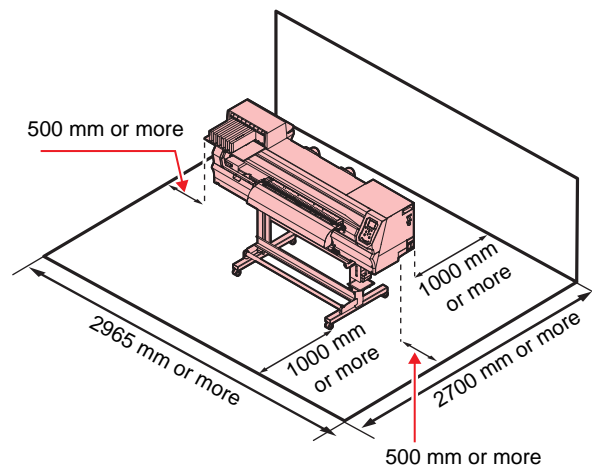

### Temperature of working environment

To ensure reliable printing, use the machine in an environment of 20–30°C.



# Warning Labels

Warning labels have been applied to the machine as shown. Make sure you fully understand the details indicated on the various warning labels.

If a warning label is illegible due to soiling or has come off, purchase a new one from a dealer or our sales office.

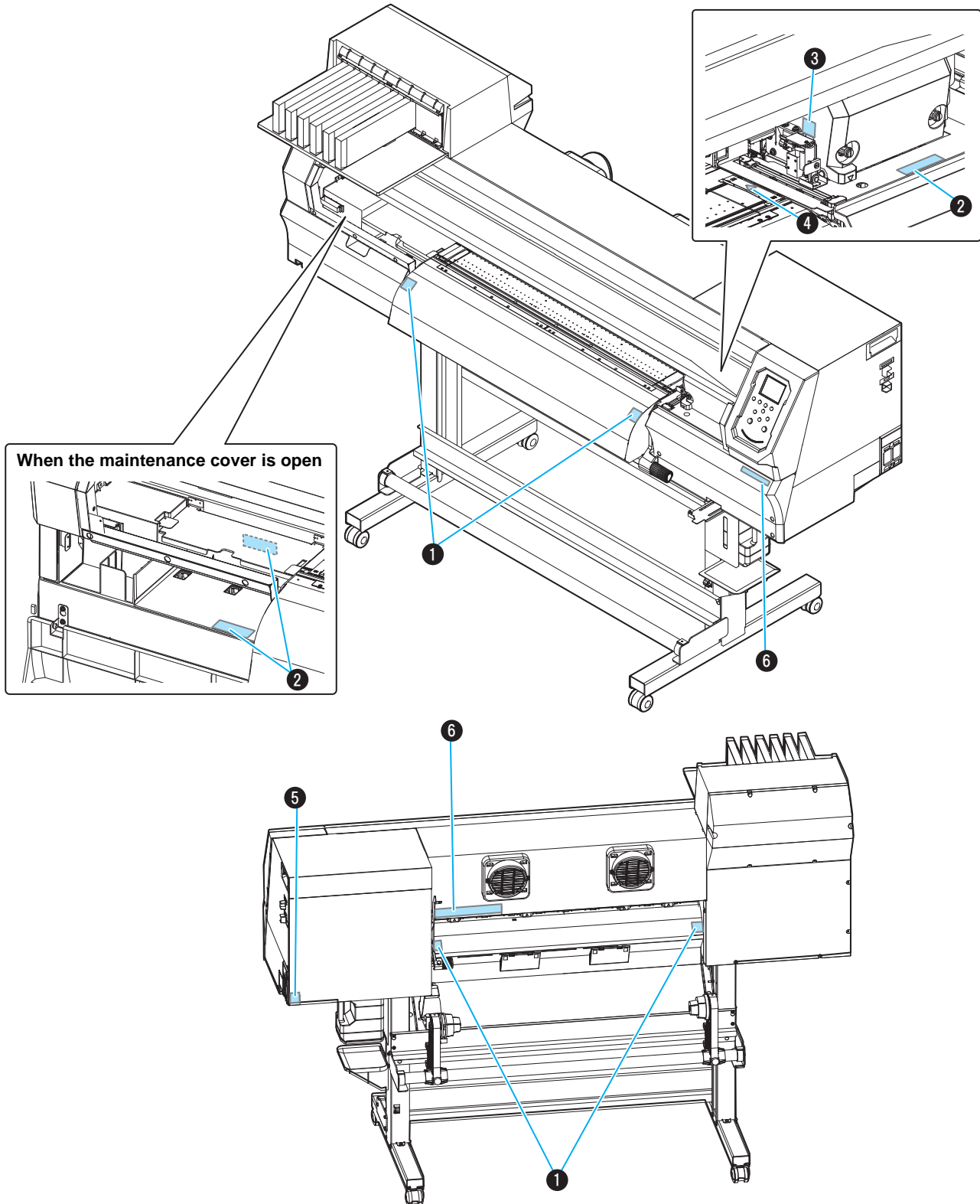







Illustration: TxF150-75

No.	Order code	Label
1	M903239	
2	M903330	
3	M903405	
4	M906144	
5	M907935	
6	M905811	





## はじめに

この度は、カラー インクジェットプリンター TxF150-75 / TxF300-75 をお買いあげいただき、誠にありがとうございます。

「TxF150-75 / TxF300-75」(以後本機と称します)は、最大 810mm 幅のメディアに熱転写顔料インクでプリントする、高画質に対応したカラーインクジェットプリンターです。

本書の内容を無断で転載することは禁止されています。

© 株式会社ミマキエンジニアリング

All Rights Reserved.Copyright

### ご注意

株式会社ミマキエンジニアリングの保証規定に定めるものを除き、本機の使用または使用不能から生ずるいかなる損害(逸失利益、間接損害、特別損害またはその他の金銭的損害を含み、これらに限定しない)に関して一切の責任を負わないものとします。

また、株式会社ミマキエンジニアリングに損害の可能性について知らされていた場合も同様とします。

一例として、本機を使用したメディア等の損失や、作成された物によって生じた間接的な損失等の責任負担もしないものとします。

本機を使用したことによる金銭上の損害および逸失利益、または第三者からのいかなる請求についても、弊社は一切その責任を負いかねますので、あらかじめご了承ください。

### おねがい

- 本書は、本機の操作やメンテナンスなどの取り扱いについて説明いたします。
- 本書で使用しているイラストは、機種によって一部異なる場合がございます。
- 本書をお読みになり、十分理解してからお使いください。
- 本書は、内容について十分注意しておりますが、万一ご不審な点などがありましたら、販売店または弊社営業所、コールセンターにお問い合わせください。
- 本書は、改良のため予告なく変更する場合があります。
- 取扱説明書の最新版は、弊社ホームページからもダウンロードできます。

### 電波障害自主規制

本機は、クラス A 情報技術装置です。本機を家庭で使用すると電波妨害を引き起こすことがあります。この場合には使用者が適切な対策を講ずるよう要求されることがあります。

VCCI-A

### テレビ/ラジオの受信障害について

本機は、使用時に高周波が発生します。このため、本機が不適切な条件下で設置または使用した場合、ラジオやテレビの受信障害が発生する可能性があります。したがって特殊なラジオ/テレビに対しては保証しておりません。

本機がラジオ/テレビ受信の障害原因と思われましたら、本機の電源を切り、ご確認ください。電源を切り受信障害が改善すれば、本機が原因と考えられます。

次の手順のいずれか、またはいくつかを組み合わせでお試してください。

- テレビやラジオのアンテナの向きを変え、受信障害の発生しない位置をさがしてください。
- 本機から離れた場所にテレビやラジオを設置してください。
- 本機とは別の電源供給路にあるコンセントにテレビやラジオを接続してください。

### 使用できるインクについて









本機で使用できるインクは、熱転写顔料インクです。

# 安全にお使いいただくために

## マーク表示について

本書では、マーク表示により操作上の注意内容を説明しています。注意内容により表示するマークは異なります。各マーク表示の持つ意味をご理解し、本機を安全に正しくお使いください。

## マーク表示の例

内 容	
	「警告」マークは、指示を無視して誤った取り扱いをすると、人が死亡または重傷を負う可能性が想定される内容を示しています。必ずよくお読みになり、正しくお使いください。
	「注意」マークは、指示を無視して誤った取り扱いをすると、人が傷害を負う可能性が想定される内容および物的損害の発生が想定される内容を示しています。
	「重要」マークは、本機をお使いいただく上で、知っておいていただきたい内容が書かれています。操作の参考にしてください。
	「ヒント」マークは、知っておくと便利なことが書かれています。操作の参考にしてください。
	関連した内容の参照ページを示しています。
	△マークは、注意（危険・警告を含む）を促す内容があることを告げるものです。図の中に具体的な注意事項が描かれています。
	⊘記号は、禁止の行為であることを告げるものです。図の中に具体的な禁止内容が描かれています。
	●記号は、行為を強制したり、指示する内容を告げるものです。図の中に具体的な指示内容が描かれています。

## 使用上の警告と注意

### 警告















- 同梱されている電源ケーブルセットは本機専用です。本機以外の電気機器には使用できません。また、同梱されている電源ケーブルセット以外の電源ケーブルセットは、本機には使用しないでください。火災や感電の原因になります。
- 電源ケーブルを傷つけたり、破損したり、加工しないでください。また、重い物をのせたり、加熱したり、引っ張ったりすると電源ケーブルが破損し、火災・感電の原因になります。
- 湿気の多い場所での使用は避けてください。また、本機に水をかけないでください。火災や感電、故障の原因になります。
- 万一、煙が出ている、変な臭いがするなどの異常事態のまま使用すると、火災・感電の原因になります。すぐに、電源スイッチをオフにして、その後必ずプラグをコンセントから抜いてください。煙が出なくなるのを確認してから、販売店または弊社営業所に修理をご依頼ください。お客様による修理は危険ですので、絶対にしないでください。
- 本機やインクカートリッジの分解・改造は、絶対にしないでください。感電や故障の原因になります。
- 延長ケーブルは使用しないでください。火災や感電の原因になります。
- 電源プラグの刃に金属などが触れると、火災や感電の原因になります。
- タコ足配線をしないでください。火災や感電の原因になります。
- 電源ケーブルを傷つけたり、芯線の露出・断線などが見られたりするときはサービス実施店に交換を依頼してください。そのまま使用すると火災や感電の原因になります。
- 濡れた手で電源プラグを抜き差ししないでください。感電の原因になります。
- 電源プラグを抜くときは、必ず電源プラグを持って抜いてください。電源ケーブルを引っばらないでください。ケーブルが傷つき、火災や感電の原因になります。
- 表示された電源電圧以外の電圧で使用しないでください。火災や感電の原因になります。
- 表示された電源周波数以外では使用しないでください。火災や感電の原因になります。
- 万一、金属、水、液体などの異物が本機内部に入ったときは、すぐに電源を切ってください。その後必ず電源プラグをコンセントから抜いてサービス実施店に連絡してください。そのまま使用すると火災や感電の原因になります。
- インク漏れが発生した場合は、主電源スイッチをオフにして電源プラグを抜いてから、販売店または弊社営業所、コールセンターにお問い合わせください。
- メディア搬送面のヒーターにホコリやゴミ等が付着しないようにしてください。発火、火災の原因になります。
- 本機に子供を近づけないでください。



- 本機の近くまたは内部で可燃性のスプレーや引火性溶剤などを使用しないでください。引火による火災や感電の原因になります。
- 本機の上や近くに花瓶、植木鉢、コップ、化粧品、薬品、水などの入った容器または小さな金属物を置かないでください。こぼれたり、中に入ったりすると、火災や感電の原因になります。

使用上のご注意

 注意	
<b>電源ケーブルについて</b>	
	<ul style="list-style-type: none"> <li>極性付きのコンセントに接続してください。</li> <li>必ず本機の近くにある電源コンセントに接続し、容易に取り外しができるようにしてください。</li> <li>電源プラグは年に1回以上コンセントから抜いて、プラグの刃と刃の周辺部分を清掃してください。ほこりがたまると、火災の原因になります。</li> <li>表示された電源電圧以外の電圧で使用しないでください。</li> <li>電源を接続する際には、電源コンセントの入力電圧、ブレーカーの容量を確認し、それぞれのケーブルはブレーカーが独立している別の電源に接続してください。同じブレーカーにつながっているコンセントに接続すると、ブレーカーが遮断することがあります。</li> </ul>
<b>電源供給について</b>	
	<ul style="list-style-type: none"> <li>ブレーカーは常時 ON にしておいてください。</li> <li>側面にある主電源スイッチはオフ にしないでください。</li> </ul>
<b>メンテナンス上の注意</b>	
  	<ul style="list-style-type: none"> <li>インクやメンテナンス液、廃インク、その他本機で使用されている液体を取り扱うときは、換気に十分注意して、必ず保護メガネと手袋、マスクを着用してください。インクなどの液体が跳ねて、皮膚に付着したり、目や口に入ったりするおそれがあります。</li> <li>手袋は消耗品です。付属の手袋が無くなりましたら市販品をご使用ください。</li> </ul>
<b>可動部に注意</b>	
	<ul style="list-style-type: none"> <li>危険な可動部に、指や体の他の部分を近づけないでください。</li> <li>回転中のグリットローラーには触れないでください。指の皮や爪をはいでけがをする場合があります。</li> <li>カット中は、可動部分に顔や手を近づけないでください。髪の毛を巻き込んだり、けがをする場合があります。</li> <li>作業の妨げになるような服装（タブついた服装、装飾品など）で作業しないでください。また、長い髪の毛は束ねてください。</li> </ul>
<b>インクについて</b>	

 注意	
	<ul style="list-style-type: none"> <li>インクカートリッジにインクに関する注意書きが記載されています。よくお読みいただき、十分に理解してから使用してください。</li> <li>インク、メンテナンス用メンテナンス液の取り扱い前に必ず安全データシート（SDS）とインクの取扱注意書をお読みください。（<a href="https://japan.mimaki.com/supply/sds/">https://japan.mimaki.com/supply/sds/</a>）</li> <li>インクは火気のないところで換気しながらお使いください。</li> <li>インクやメンテナンス液、廃インク、その他本機で使用されている液体が皮膚に付着してしまったときは、直ちに布などでふき取ってください。石鹸を使用して、大量の水で洗い流してください。そのまま放置すると、皮膚が炎症をおこすおそれがあります。皮膚に刺激や痛みを感じたときは、速やかに医師の診断を受けてください。</li> <li>インクやメンテナンス液、廃インク、その他本機で使用されている液体が目に入ってしまったときは、直ちに大量の清浄な流水で15分以上洗い流してください。コンタクトレンズを着用していて、容易に外せる場合は、清浄な流水で15分以上洗い流した後を外してください。まぶたの裏まで完全に洗ってください。そのまま放置すると、失明や視力低下のおそれがあります。目に刺激や痛みを感じたときは、速やかに医師の診断を受けてください。</li> <li>インクやメンテナンス液、廃インク、その他本機で使用されている液体が口に入ってしまったら、飲み込んでしまったときは、無理に吐かせず直ちにうがいをし、速やかに医師の診断を受けてください。無理に吐かせると、吐いたものが気管に入るおそれがあります。</li> <li>蒸気を大量に吸い込んでしまったときは、新鮮な空気の場所に移動して、暖かくして呼吸しやすい姿勢で安静にしてください。症状が改善しない場合は、速やかに医師の診断を受けてください。</li> <li>すぐに医師の診断を受けられない場合は、(財)日本中毒情報センター 中毒 110 番に相談してください。 (大阪)072-727-2499: 24 時間対応 (つくば)029-852-9999: 9 ~ 21 時対応</li> </ul>
<b>メディアについて</b>	
	<ul style="list-style-type: none"> <li>ロールメディアをセットする場合は、2人以上でセットしてください。ロールメディアの重みで腰を痛める可能性があります。</li> <li>メディアを交換するときは、指を挟んだり、けがをしないように注意してください。</li> <li>本機内部にはメディアのカッターがあります。メディアの交換、補給およびメディアづまりを取り除くときは、本書で指定している場所以外には触れないでください。けがの原因になります。</li> </ul>
<b>カッターについて</b>	
	<ul style="list-style-type: none"> <li>カッターの刃先は鋭利です。触らないでください。</li> <li>カッター刃は、子供の手の届かないところに保管してください。また、使用済みのカッター刃は、地域の条例に従い廃棄してください。</li> </ul>
<b>ヒーターについて</b>	
	<ul style="list-style-type: none"> <li>メディア搬送面上に液体をかけないでください。ヒーターの故障や発火の原因になります。</li> <li>メディア搬送面のヒーターが熱いうちに素手で触らないでください。火傷の原因になります。</li> </ul>
<b>本体の取り扱い上の注意</b>	

**注意**

- 換気の悪い部屋、または密閉された部屋で使用しないでください。
- 使用の際には十分に換気をしてください。
- 本機内部の掃除をサービス実施店に相談してください。本機内部にほこりがたまったまま長い間掃除をしないと、火災や故障の原因になります。

## ご注意とお願い

**警告**

## インクカートリッジの取り扱い

- 弊社推奨インクにより安全性を評価しています。安全にご使用いただくため、弊社推奨インクをご使用ください。
- インクカートリッジを寒い所から暖かい所に移した場合は、3 時間以上室温環境下に放置してから使用してください。
- インクカートリッジは、取付直前に開封してください。開封した状態で長時間放置しておくと、正常にプリントできない場合があります。
- インクカートリッジは、冷暗所で保存してください。
- インクカートリッジや廃インクタンクは、子供の手の届かない場所に保管してください。
- インクカートリッジは、開封してから1 カ月以内に使い切ってください。開封後、長時間経過したものは、プリント品質が低下します。
- 不要になったインクカートリッジ・インクパック・廃インクは、販売店またはサービス実施店へお渡しください。なお、お客様自身で廃棄処理される場合は、産業廃棄物処理業者または各国の地域の条例に従って処理してください。
- インクカートリッジを強くたたいたり、激しく振り回さないでください。カートリッジからインクが漏れる場合があります。
- インクパック内、およびインクカートリッジ内のインクを詰め替えないでください。詰め替えたインクを使用して生じた不具合について、弊社はいっさいの責任を負い兼ねます。
- インクカートリッジの基板接点部分は、手で触れたり、汚したりしないでください。基板の故障の原因になります。

## クランプレバーについて

- プリント中にクランプレバーを上げないでください。プリントが終了してしまいます。

## 定期交換部品

- 本機には定期的に交換する部品があります。機材を末永くご利用いただくためにも、必ず、年間保守契約にご加入ください。

## 本機の廃棄処分について

- 本機を廃棄したいときは、販売店またはサービス実施店にご相談ください。なお、お客様自身で廃棄処理される場合は、産業廃棄物処理業者に処理を依頼してください。

## メンテナンス上の注意

- できるだけホコリの少ない部屋で利用してください。
- プリント中に、突然インクの雫がヘッドからメディアに落ちるのもホコリが原因です。この場合は、ヘッド周辺の清掃を実行してください。
- キャッピングステーション、およびワイパーを拭き掃除（ホコリ、紙粉）してください。

**警告**







- メディアは袋に入れて保管してください。メディアに付着したホコリを拭き取ると、静電気により逆効果になります。
- 夜帰宅する際は、メディアをロールハンガーに掛けっぱなしにしないでください。メディアの上にホコリが付着してしまいます。

## メディアの取り扱い

- 推奨メディアをご使用ください。安定した高画質でプリントするには、弊社推奨のメディアをご使用ください。
- メディアの伸縮にご注意ください。包装を開けて間もないメディアは、使用しないでください。室内の温度や湿度によって、メディアが伸縮する場合があります。包装を開けて、使用する場所で 30 分以上さらしてから本機に取り付けてください。
- カールしたメディアは使用しないでください。メディアづまりの原因になるだけでなく、画質にも影響を及ぼします。また、カールのきついメディアは、カールを取り除いてから使用してください。コーティングした定型サイズ紙をまるめて保管する場合は、コーティング面が外側になるようにしてください。
- メディアのフチのホコリにご注意ください。ロールによっては、包装に含まれるホコリがロール端面に溜まっていることがあります。そのままお使いになると、ノズル詰まりやインクのポタ落ちなどによるプリント品質劣化の原因となりますので、ロール端面についてのホコリを取り除いてからセットしてください
- メディアの特性に合わせ、ヒーター温度を設定してください。
- メディアの種類や特性に合わせて、プリヒーター、プリントヒーターおよびポストヒーターの温度を設定してください。また、専用 RIP からプロファイル指定により自動温度設定を操作パネルから指定する方法があります。指定方法は、お使いの RIP の取扱説明書を参照してください。
- メディアをセットしたまま、ヒーターオン状態で長時間放置しないでください。
- メディアの種類によっては高温多湿環境下で、メディアの受容層が溶ける場合があります。保管環境にご注意ください。
- メディアの種類によっては大気に触れる状態で放置しますと受容層が変化し、色むら、スジ等の画質不良につながる恐れがあります。保管状態にご注意ください。



設置上のご注意

⚠ 注意	
直射日光が当たる場所	水平でない場所
	
振動が発生する場所	エアコンなどの風が直接当たる場所
	
温度や湿度の変化が激しい場所	火を使う場所
<p> • 次の環境下でお使いください。</p> <ul style="list-style-type: none"> <li>• 使用環境： 20 ~ 30 °C (68 ~ 86 °F) 35 ~ 65 % (Rh)</li> </ul>	

## 使用環境について

### 設置場所について

本機を設置する前に、必要なスペースを確保してください。本機の高さとプリントに必要なスペースを考慮して設置します。

機種	横幅	奥行き	高さ	全体重量
TxF150-75	1965mm	700mm	1392mm	126kg
TxF300-75	1965mm	700mm	1392mm	126kg

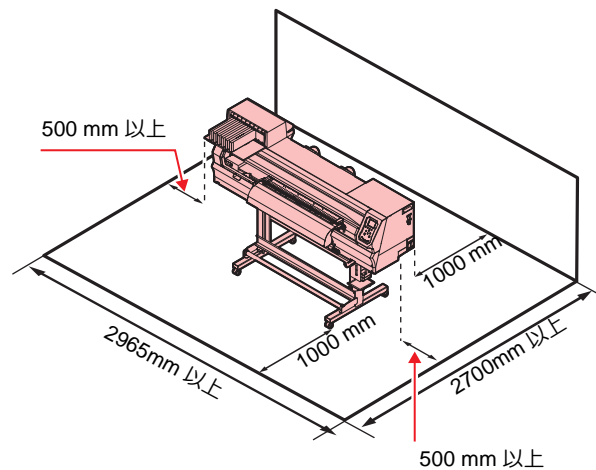

### 使用環境温度について

安定してプリントするために、20 ~ 30 °Cの環境でご使用ください。





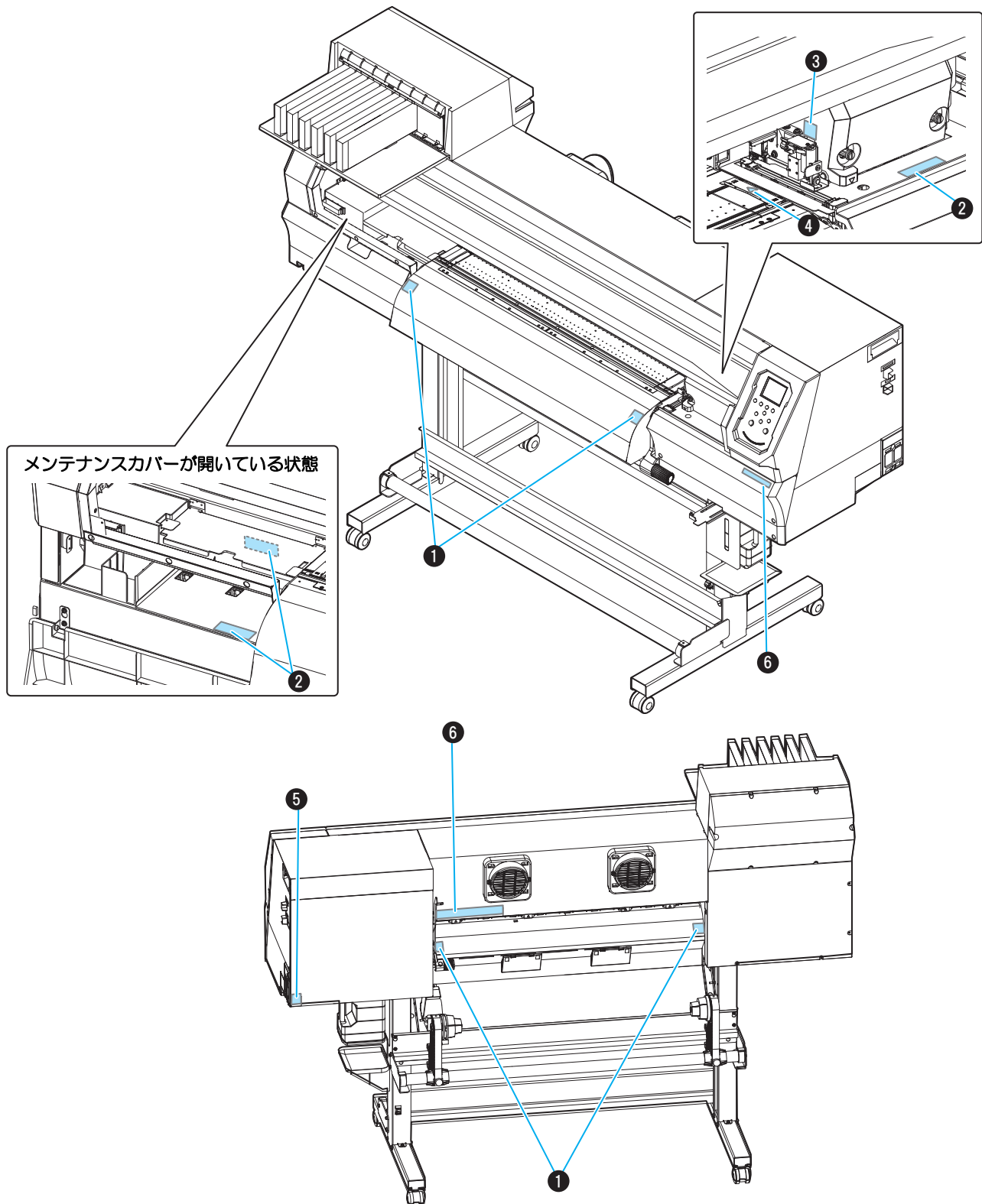

# 警告ラベルについて

本機には、下記の警告ラベルが貼ってあります。警告ラベルの内容を十分理解してください。

なお、警告ラベルが汚れて読めなくなったり剥がれた場合は、新しい警告ラベルを販売店または弊社営業所にてお買い求めください。



イラスト：TxF150-75

No.	注文番号	ラベル
1	M903239	
2	M903330	
3	M903405	
4	M906144	
5	M907935	
6	M905811	